

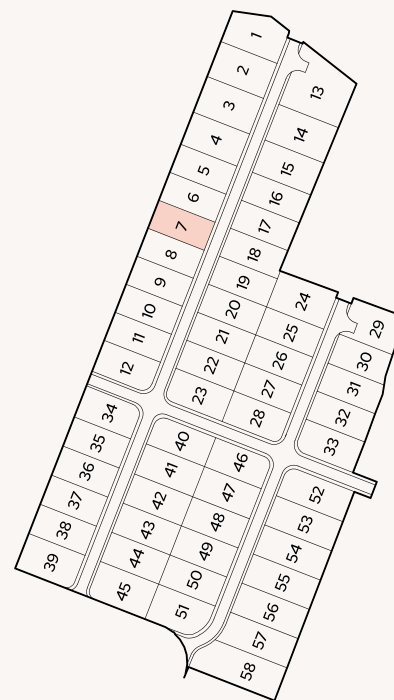

**i** Stavebná čiara a odstupové vzdialenosti sú zadané v stavebnom zámere. Vizualizácia pozemkov je ilustračná.

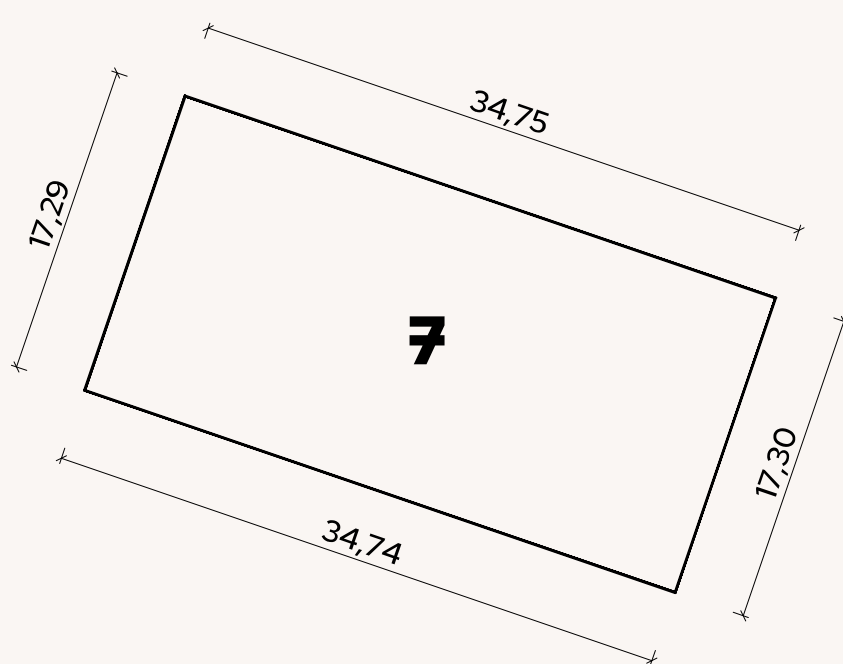

Parcela 712/12

# 601 m<sup>2</sup>

Č. pozemku:

## 07

- **Pozemok je napojený na kompletnú infraštruktúru** vrátane ciest, chodníkov, verejného osvetlenia, prípojok vody, splaškovej kanalizácie, elektriny.
- Odvod dažďových vôd je v réžii stavebníka na vlastnom pozemku.



**i** Rozmery a výmery stavebného pozemku majú informatívny charakter a môžu vykazovať isté odchýlky.

M 1:100



**MVDr. Pavol Huňor**  
predajca

+421 911 349 412

[info@novymartin.sk](mailto:info@novymartin.sk)

[www.novymartin.sk](http://www.novymartin.sk)